

Колдонмо механика жана көркөм

долбоорлоо кафедрасынын 2018-

жылындагы

илимий иштеринин жыйынтыгы

кафедра башчысы, техника илимдер. канд. доцент

Исаев

Ильязбек Эркинбаевич

6	Профессордук-окутуучулук курамдын (ПОЖ): сапаттык көрсөткүчтөрү			
	штаттык ПОЖ, жалпы саны, анын ичинде:	11		
6.1	КР УИАнын академиги, корр.-мүчөсү	1	50	
6.2	тармактык академия акад., корр.-мүчөсү	1	40	
6.3	илимдин докторлору	2	50	
6.4	илимдин кандидаттары	1	40	
6.5	профессор кызматындагылар	2	50	
6.6	доцент кызматындагылар	1	40	
6.7	ага окутуучулар	5	15	
6.8	аспирант-окутуучулар	1	10	
6.9	изденүүчү-окутуучулар (тема бекитилген)	4	10	
6.10	окумуштуу даражалуулардын үлүшү	%	50	36

«КМЖКД» миңбанынын прф рдк – ктчлр жм тынын илимий изилдөө ишт ринин тмлры

№	Ф.А.А.		Илимий жетекчиси
1.	Мамасаидов М.Т.	Разработка техники, технологий добычи блоков камня и переработки отходов камнедобычи и камнеобработки	
2.	Исманов М.М.	Научно-прикладные основы создания рабочих органов камнерезных машин	д.т.н., академик НАН КР Мамасаидов М.Т.
3.	Исаев И.Э.	Динамический анализ и создания адаптивного винтового камнекольного пресса	т.и.д., академик КР УИА Мамасаидов М.Т.
4.	Эргешова А.М.	Совершенствования и разработка швейного машина А-97	к.т.н., доцент Наватова А.Ж.
5.	Матамарова Г.А.	Пахта жана тамеки чогултууга атайын кийилүүчү форманы иштеп чыгуу	к.т.н., доцент Наватова А.Ж.
6.	Тиленбаева Г.Э.	Разработка и исследования нового школьного форма	к.т.н., доцент Г.Т. Максытова
7.	Исраилова Г.А.	Трасформация этнической одежды кыргызов в современности	к.и.н., доцент Сатыбалдиева Ч.
8.	Забидинов А.Т.	Внедрение природных материалов в прикладное искусство	профессор Кадырбаева Т.

Фундаменталдык жана колдонмо ИИ

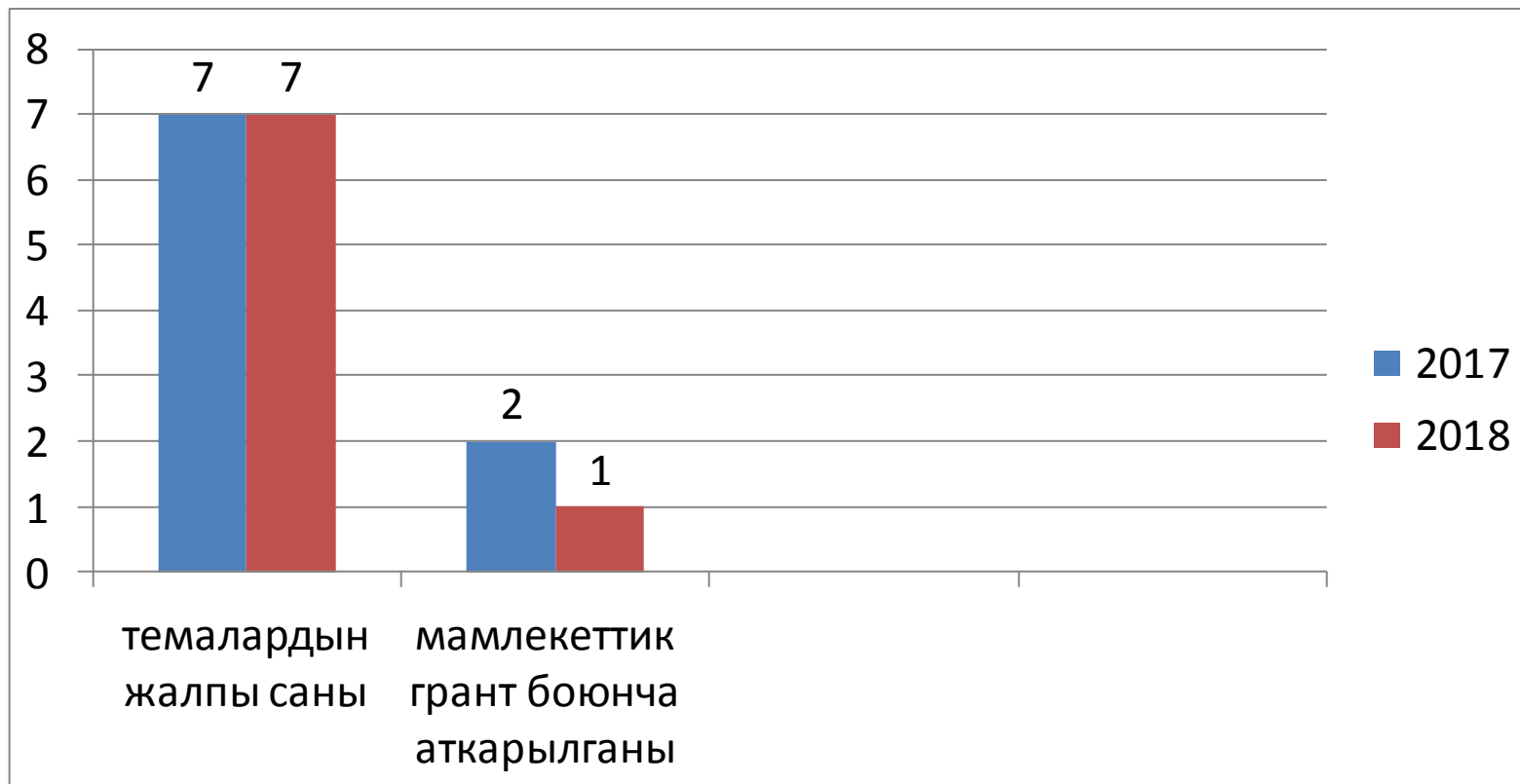

ИИ дин (НИРдин) натыйжалуулугу:

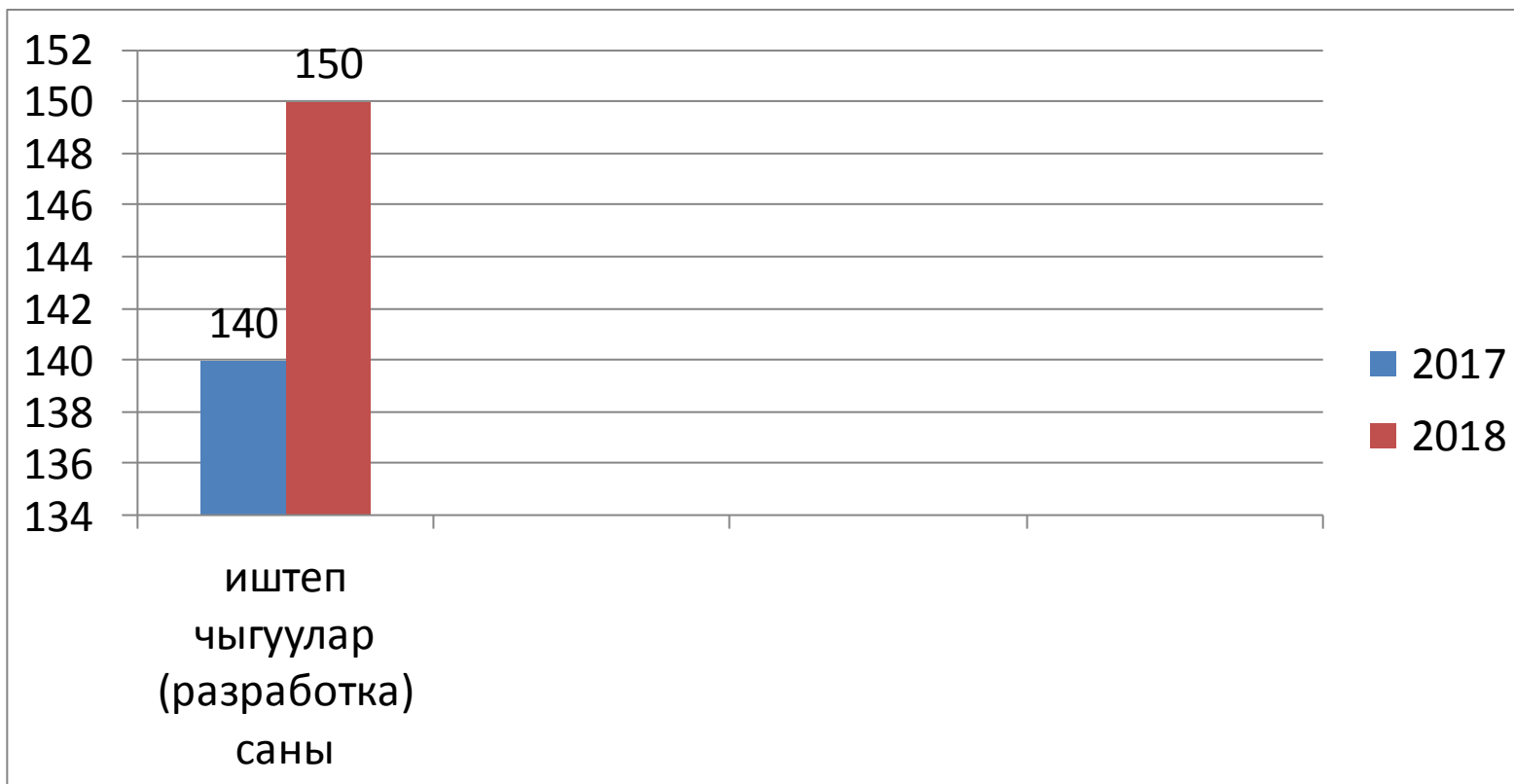

2018-жылы кафедранын окумуштуулары тарабынан төрт жаңы машиналар ойлоп табылды жана өз каражаттары менен жасалып чыкты алардын суреттөрү төмөндө көрсөтүлдү

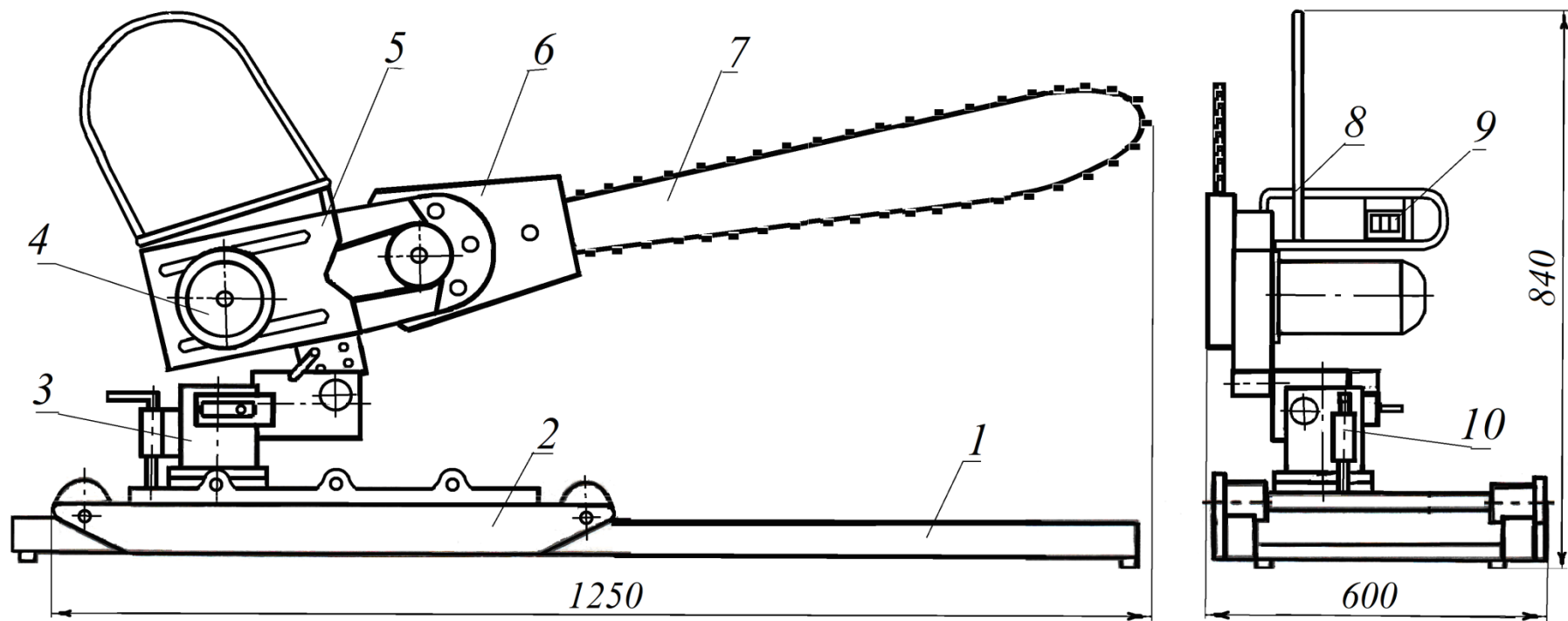

и . 1. К н т р к т и в н я м к м н р з н й м ш и н ы К М Ц - 1 :

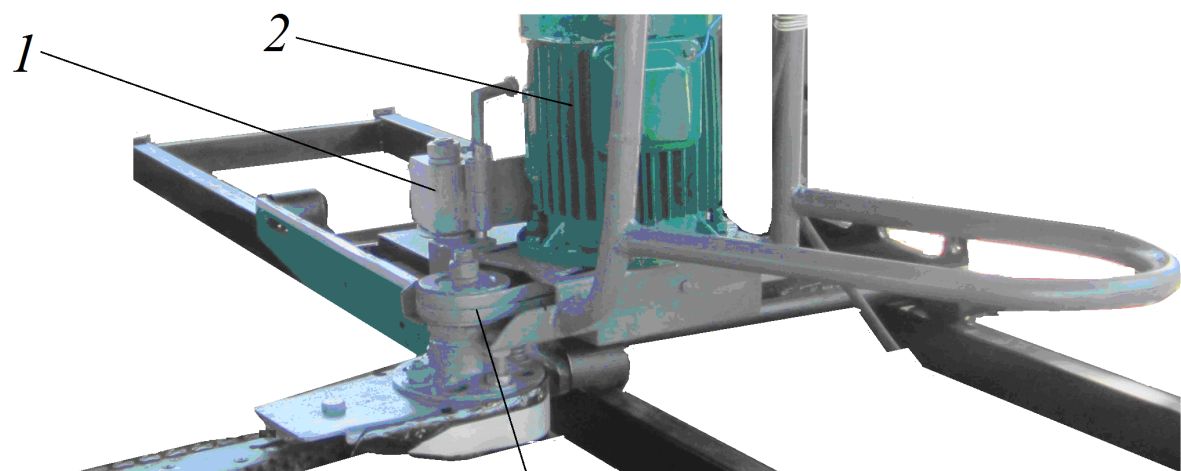
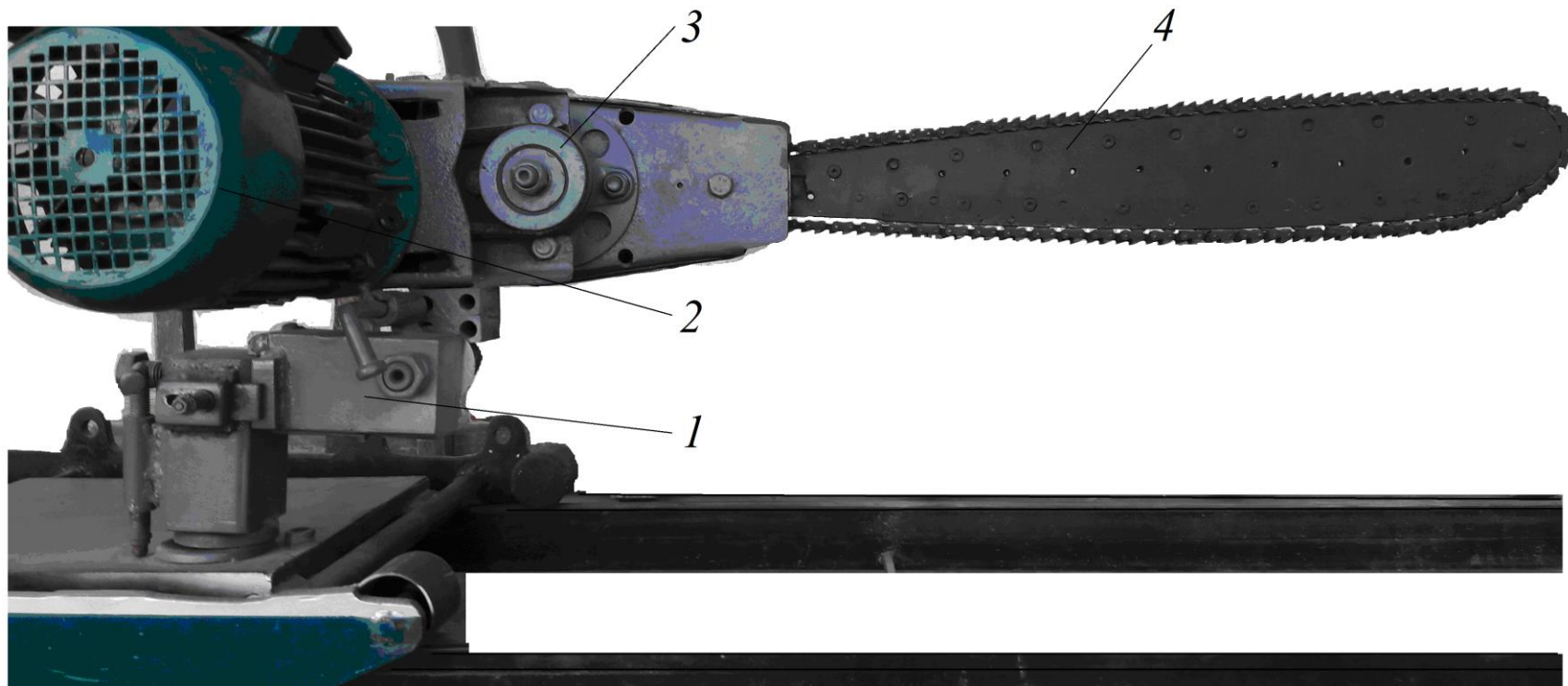

ПЫТНЫЙ бр з ц к мн р зн й
4
М. иицн КМЦ-1:



Опытный образец камнерезной машины
КМК-1

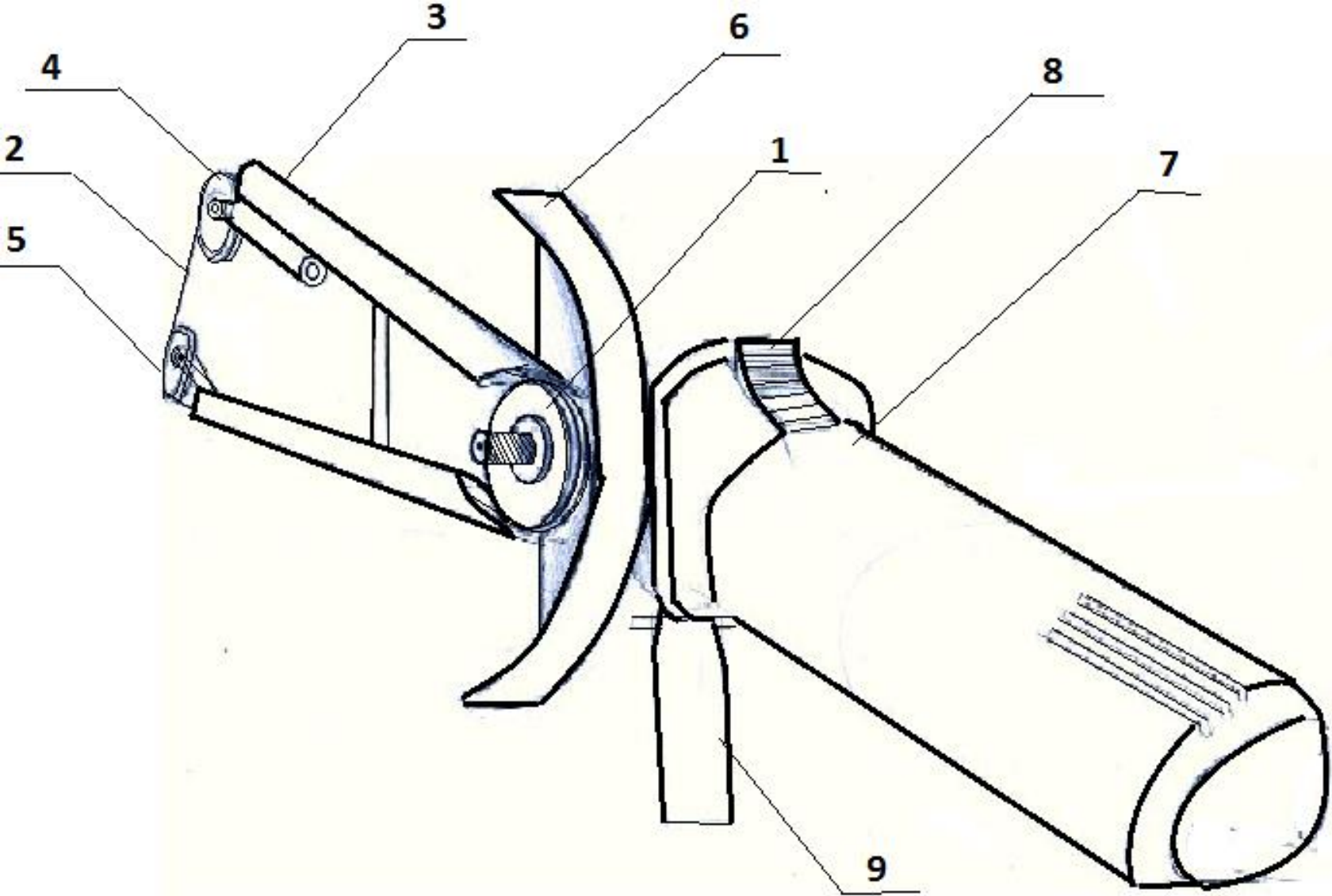

АЛМАЗНО КАНАТНЫЙ УСТРОЙСТВО АКУ-1

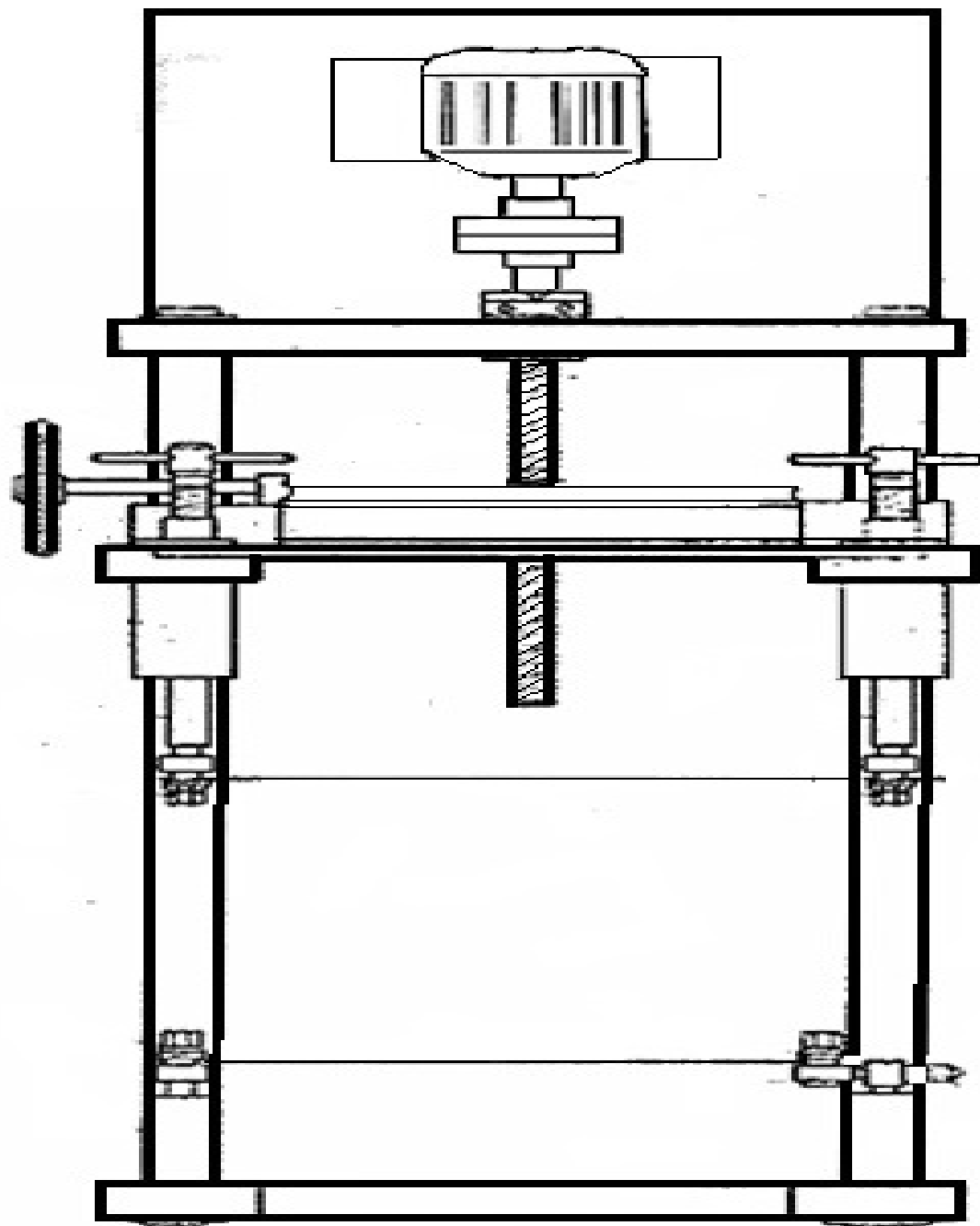

Медицинский аппарат
одновременной репозиции

Жарыяланган илимий макалалардын саны

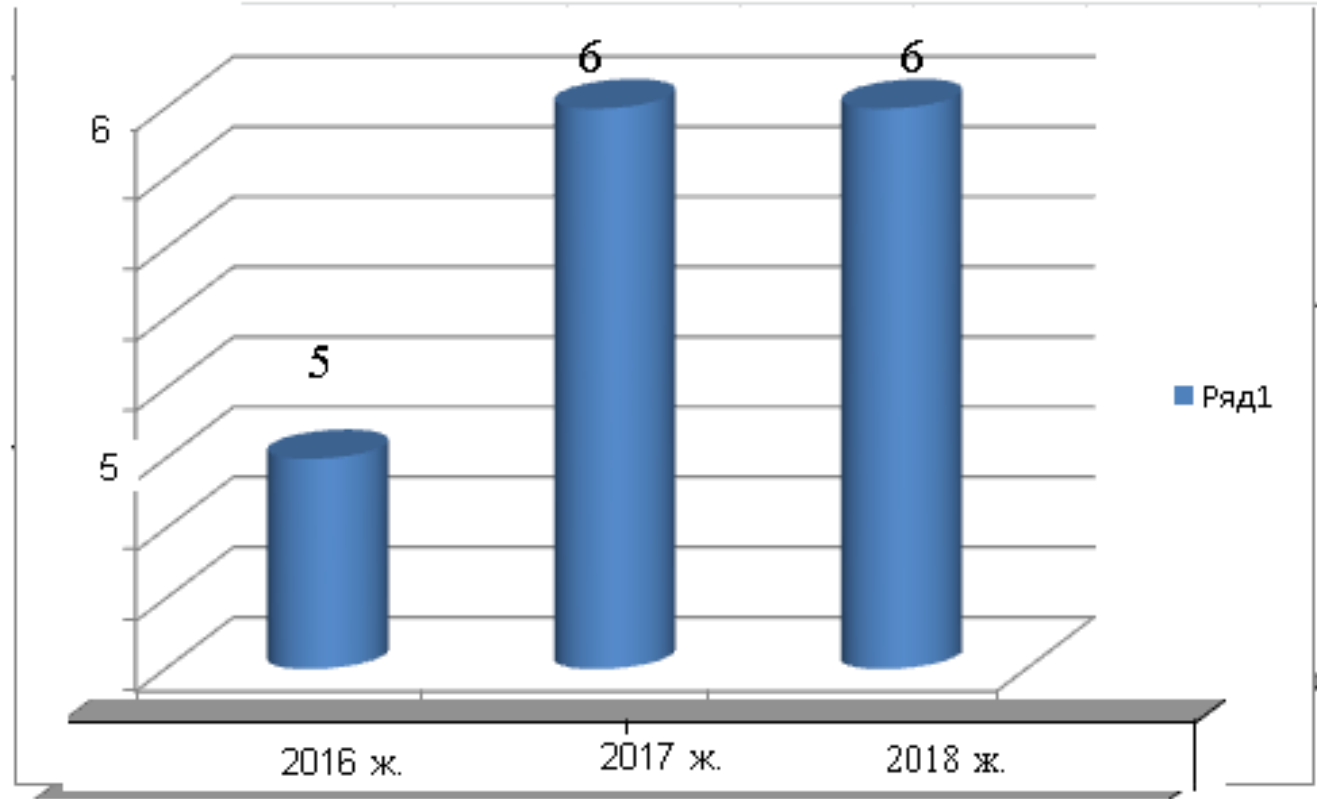

КМЖКДТ» миңбарынын профессордук- окутуучулар жамаатынын 2018 – жылдагы катышкан семинар-тренинг жана конкурстар

№	Окутуучунун аты-жөнү	Өткөрүлгөн жайы, күнү	Эскертүү
1.	Исаев Ильязбек Эркинбаевич	Кыргызпатент кызматынын атайын «Интеллектуалдык менчикти коргоо» семинары, Бишкек шаары, 2018-ж. ноябрь	
2.	Тиленбаева Г.Э. Исраилова Г.А. Эргешова А.М.	Региондордо кичи женил өнөр жай ишканаларын түзүүнүн жолдору (Юсаид) Семинар-тренинг,	
3	Эргешова А.М.	Көз карандысыз аккредитация эксперттерди даярдоо(Сертификат) «эл баасы” Ош ш. 2018ж. июнь	
4	Исаев И.Э.	Көз карандысыз аккредитация эксперттерди даярдоо(Сертификат) «эл баасы” Ош ш. 2018ж. июнь	
5	Тиленбаева Г.Э.	Көз карандысыз аккредитация эксперттерди даярдоо(Сертификат) «эл баасы” Ош ш. 2018ж. июнь	
6	Исаев И.Э.	КР ББЖИМ тарабынан өткөрүлгөн Көз карандысыз аккредитация эксперттерди даярдоо боюнча семинары Ош ш. ОшМУ июнь, 2018	
7	Тиленбаева Г.Э. Кудаярова Б. Сагынали кызы А.	Ташкен шаары «семинар, мастер класс» Ташкент текстил институту 2018 ж. июль	
8	Тиленбаева Г.Э. Матамарова Г.А.	Ташкен шаары «Эл аралык мода көргөзмөсү» Ташкент текстил институту 2018 ж. июль, кошумча илимий семинар конференцияга катышып келишти	
9	Забидинов А.Т.	Л.Толстойдун 190жылдыгына арналган илимий чыгармачылык сүрөт конкурсу. Ош ш. Март	

Илимий конференцияларды семинарларды уюштуруу

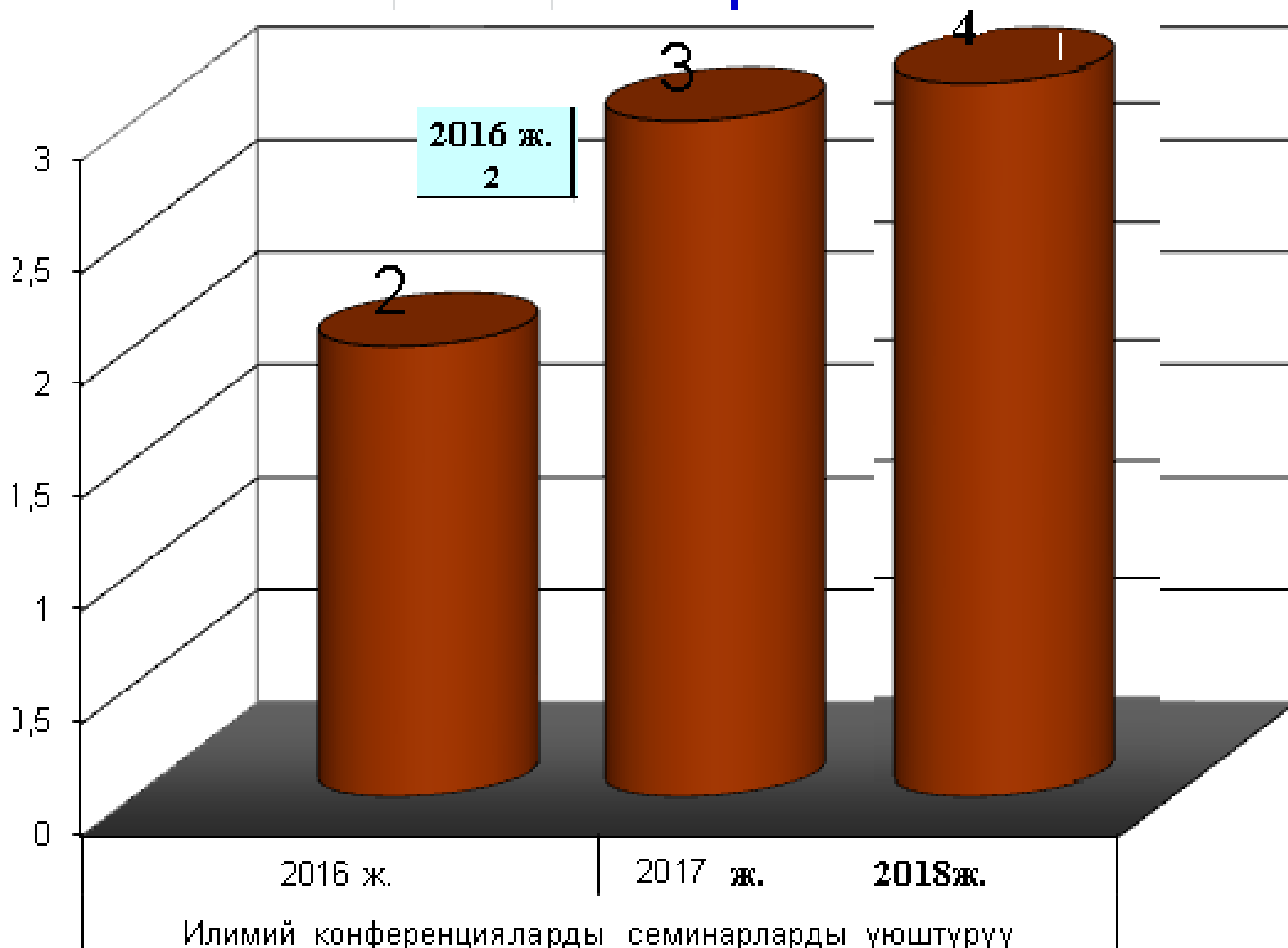

24-апрель күнү Кыргыз-Өзбек университетинин Инженердик-технология факультетинин «Колдонмо механика жана көркөм долбоорлоо технологиясы» кафедрасы тарабынан III Дүйнөлүк көчмөндөр оюнуна карата дизайнер адистигинде билим алган студенттер арасында «Fashion Nomad 2018» аттуу кароо-сынагы болуп өттү. Ошондой эле III Дүйнөлүк көчмөндөр оюнуна карата атайын көргөзмө уюштурулду.



Сынакка Ош шаарындагы жана Жалал-Абад облусундагы жогорку окуу жайларда билим алган студенттер өздөрүнүн даярдап келген коллекциялары менен катышты. Сынак “Лана мода”, “Модная штучка”, “Редизайн”, “Этномотив” номинациялары боюнча жүргүзүлдү. Жеңүүчүлөр Кыргыз-Өзбек университетитарабынан акчадай сыйдыктарга жана





FASHION NOMAD

2018

СЫНАГЫ

III ДҮЙНӨЛҮК КӨЧМӨНДӨР ОЮНУНА КАРАТА АРНАЛГАН



Тилекбаева Р. К-ӨУ 2-курстун студенти «Райхан» коллекциясы;
Ошондой эле III Дүйнөлүк көчмөндөр оюнунда атайын көргөзмөдө
2-орунду камсыз кылды.

Сынакка Ош шаарындагы жана Жалал-Абад облусундагы жогорку окуу жайларда билим алган студенттер өздөрүнүн даярдап келген коллекциялары менен катышты. Сынак “Арт-мода”, “Модная штучка”, “Редизайн”, “Этномотив” номинациялары боюнча жүргүзүлдү. Жеңүүчүлөр Кыргыз-Өзбек университетитарабынан акчалай сыйлыктарга жана 1-3-даражадагы дипломдорго ээ болушту. Университеттин ректору Чаткалбай Кенейбаевич иш чаранын жогорку деңгээлде уюшулганын баса белгилеп өттү.



Мугалимдер тарабынан иштелип чыккан жаңы коллекциялардын (разработка) саны

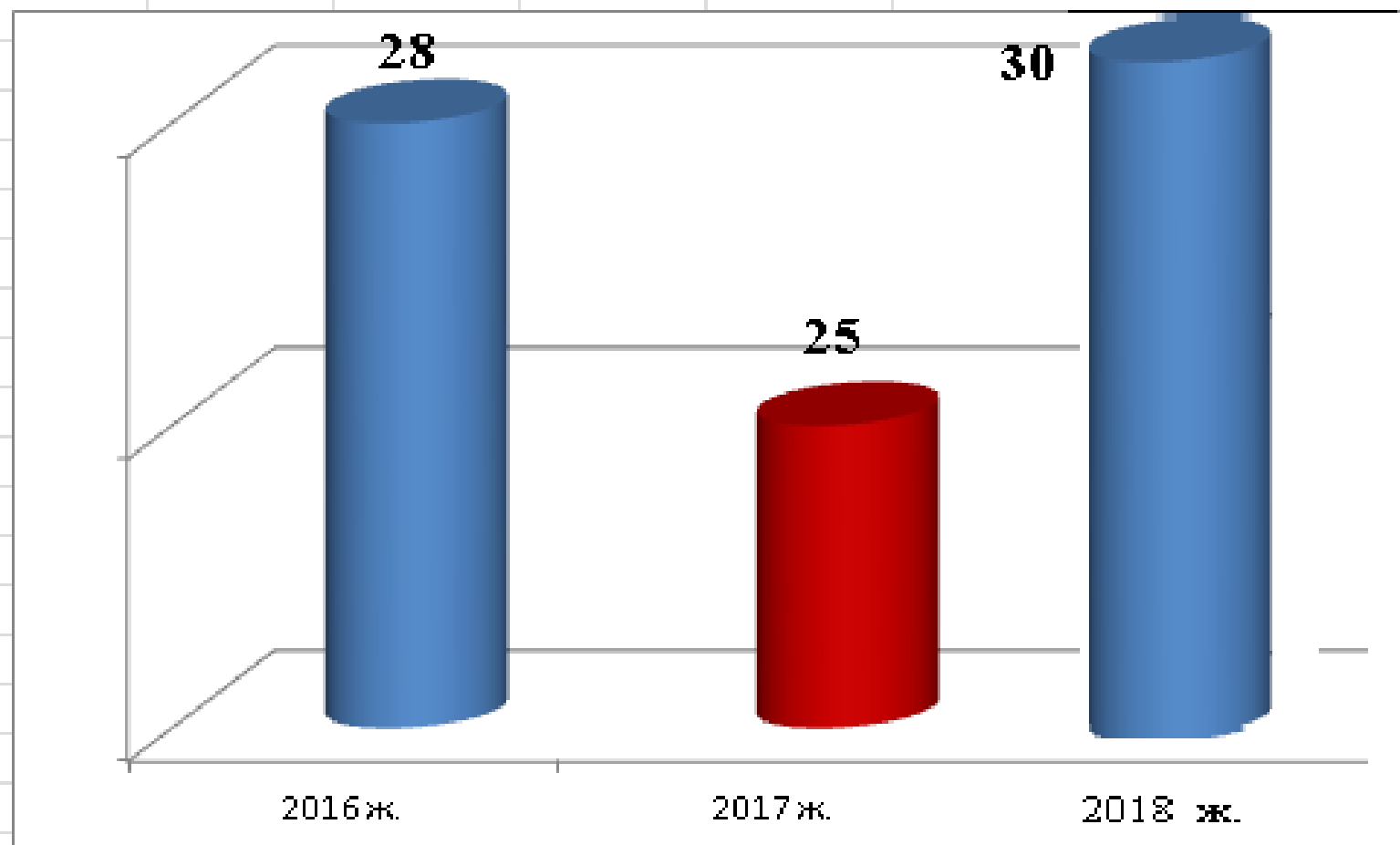

КЫРГЫЗ РЕСПУБЛИКАСЫНЫН БИЛИМ БЕРҮҮ ЖАНА
ИЛИМ МИНИСТРЛИГИ

КЫРГЫЗ-ӨЗБЕК УНИВЕРСИТЕТИ

ИНЖЕНЕРДИК-ТЕХНОЛОГИЯЛЫК ФАКУЛЬТЕТИ

«КОЛДОНМО МЕХАНИКА ЖАНА КӨРКӨМ ДОЛБООРЛООНУН
ТЕХНОЛОГИЯСЫ» КАФЕДРАСЫ

КЫЛЫМДЫН УЛУУ ЖАЗУУЧУСУ Ч.Т. АЙТМАТОВДУН 90 ЖЫЛДЫГЫНА АРНАЛГАН
түштүк регионундагы жогорку окуу жайлардын студенттери арасында

«АЙТМАТОВ ААЛАМЫ» темасындагы



илимий-чыгармачылык сүрөт конкурсунун
**** ПРОГРАММАСЫ****

4-декабрь Ош шаары, 2018-ж.

Программаны түзгөн: т.и.к., доцент И.Э.Исаев

Биздин дарек: Ош шаары, Исанов көчөсү 79,
Кыргыз-Өзбек университети, ИТФнын,
КМЖКДТ кафедрасы №2-окуу имараты, ЧАЗ.



А.Т. ЗАБИДИНОВ
Член Союза художников России



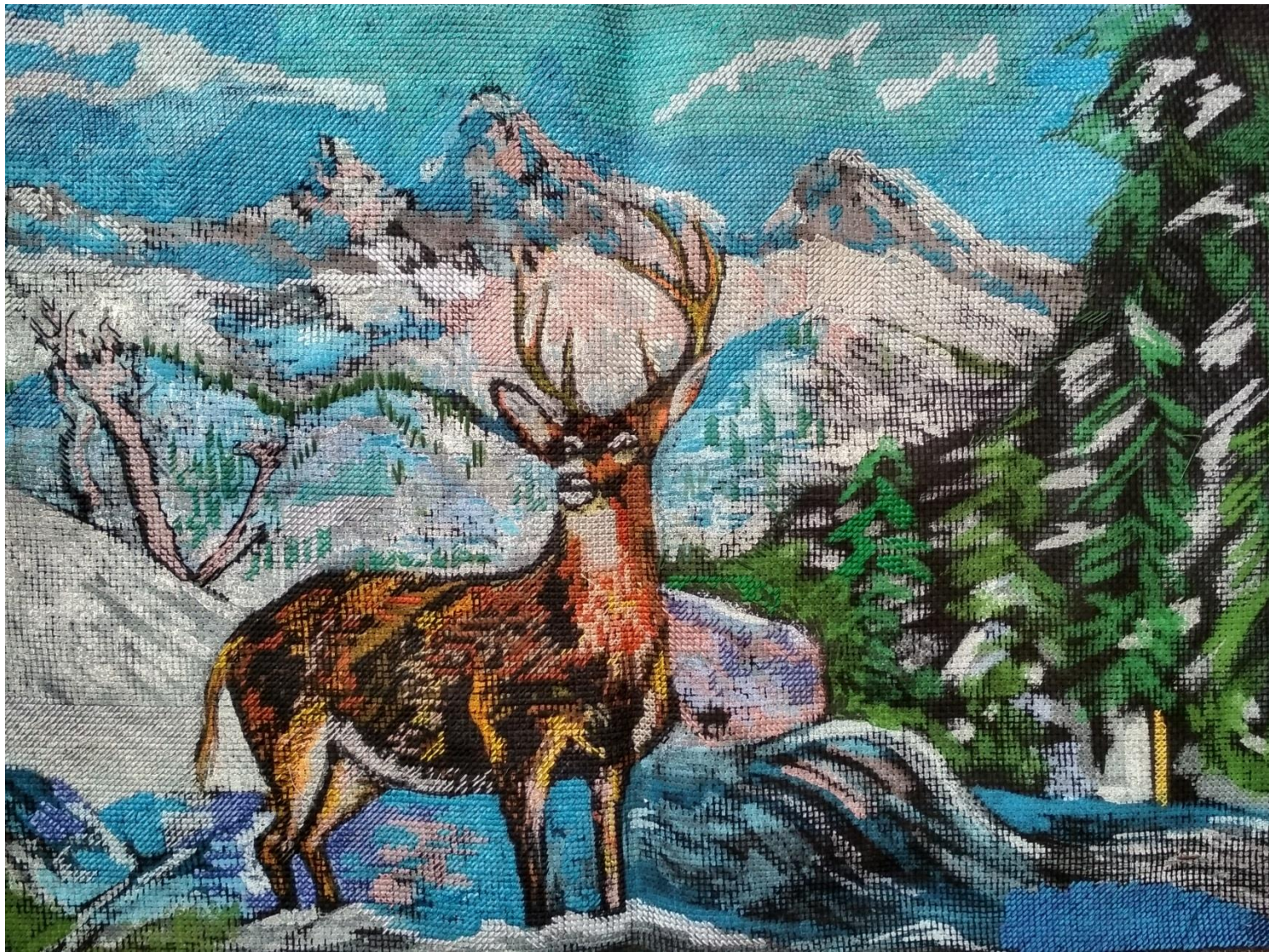





СТУДЕНТТИК ИЛИМИЙ ИЙРИМДЕР

- «ЖАШ ДИЗАЙНЕР» студенттик илимий ийрими, жетекчиси каф. улук окутуучусу Исраилова Г.
- “АРТ-ДЕКО” студенттик илимий ийрими, жетекчиси каф. окутуучусу Сагынали кызы А.
- «КОЛ ӨНӨРЧҮЛҮК» студенттик илимий ийрими, жетекчиси каф. окутуучусу Эргешова А.
- «СУРӨТЧҮ» студенттик илимий ийрими, жетекчиси каф. окутуучусу Забидинов А.Т.
- «Силует» студенттик илимий ийрими, жетекчиси каф. Окутуучусу Тиленбаева Г.Э.
- 100 дөн ашуун студенттер илимий ийримдерге катышышат.

ИЛИМИЙ
БАЙЛАНЫШТАР

ОшМУ

КМТУ

ОшТУ

КМЖКДТ

Улуттук Көрн
ДизайнИнст

ТМТИ

ЖАМУ

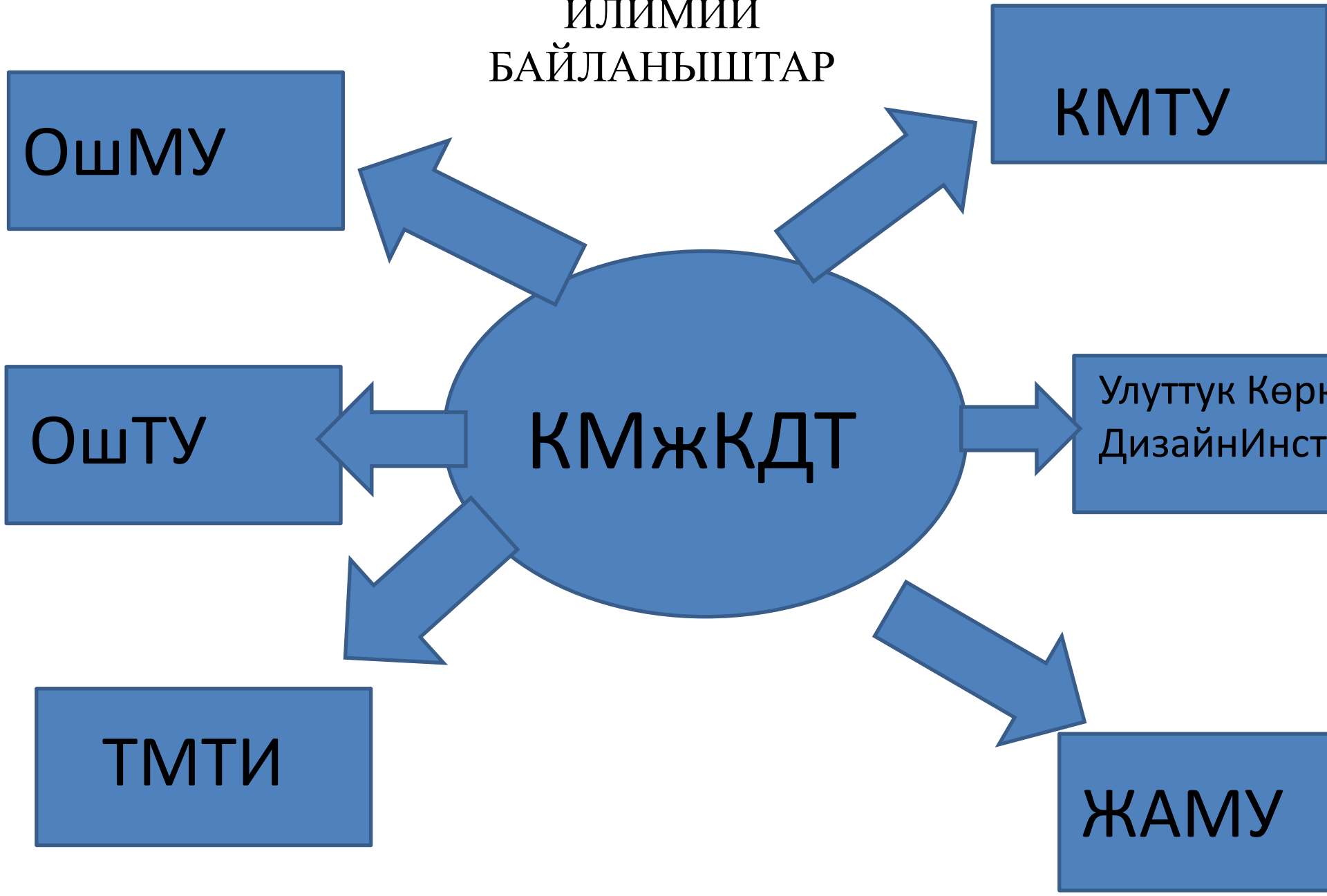



Алдыдагы пландар

- 2019 жылдарда кафедрабыз тарабынан төмөндөгү иштерди алып баруу менен кафедранын илимий потенциалы жогорулайт деп ойлойбуз:
- Жылына илимий долбоорлорду КР Билим жана илим министрлигине берип туруу;
- Илим изилдөө борборлорун толук кандуу кааналар менен камсыздап мурунку абалына алып келүү;
- Кааналарын толук оңдоп түзөө менен биргеликте жасалгалоо иштерин жүргүзүү;
- Кафедрада иштеп жаткан ийримдердин ишин жакшыртуу;
- Профессордук окутуучулук курамдын илимий иштерин жакшыртуу максатында жакынкы жана алыскы мамлекеттерге стажировкаларга жөнөтүү;
- Университет тарабынан чон кааналарды бөлүштүрүп алуу менен ал жерге сүрөт галереясын түзүү.
- Кандидаттык жана докторлук темаларын бекитүү жана анын үстүнөн иштөө (Бакиров Ы.А., Исаев И.Э.).
- Кафедранын багытына тийиштүү илимий кадрларды ишке тартуу(М. Наватова А.Ж., ж.б.у.с.).
- Студенттер арасында олимпиядаларды семинарларды ар дайым өткөрүү;
- 2019-жылы кафедранын профессору М.Т.Мамасаидовдун 70жылдыгына жана университетибиздин 25 жылдыгына арналган эл аралык илимий конференция уюштуруу.
- Университетибиздин 25 жылдыгына арналган эл аралык мода көргөзмөсүн уюштуруу
- Университетибиздин 25 жылдыгына арналган эл аралык сүрөт көргөзмөсүн уюштуруу